

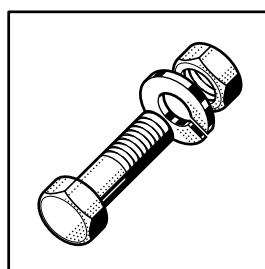

GLÄSER- UND GESCHIRRSPÜLMASCHINEN

FHE 602

ERSATZTEILE



INHALT

| | |
|---|----|
| Haube | 4 |
| Griffbügel | 6 |
| Tank und Untergestell | 8 |
| Siebsystem (mit und ohne Ablaufpumpe) | 12 |
| Füllung ohne Enthärter – Ecomax 602-10 | 14 |
| Füllung ohne Enthärter – Ecomax 602-11 / 612-10 | 16 |
| Füllung mit Enthärter – Ecomax 602S-11 / 612S-10 | 18 |
| Waschpumpe - 0,4kW / Dosierpumpen – Ecomax 602-10 / 602(S)-11 | 22 |
| Druckboiler – Ecomax 602-10 | 26 |
| Boiler 6,15 kW – Ecomax 602(S)-11 / 612(S)-10 | 28 |
| Wasch- und Spülsystem | 32 |
| Schaltkasten | 36 |

CONTENTS

| | |
|--|----|
| Hood | 4 |
| Door lift handle | 6 |
| Tank and support | 8 |
| Strainer system (with and without drain pump) | 12 |
| Fill without Softener – Ecomax 602-10 | 14 |
| Fill without Softener – Ecomax 602-11 / 612-10 | 16 |
| Fill with Softener – Ecomax 602S-11 / 612S-10 | 18 |
| Wash pump - 0,4kW / Dispensers – Ecomax 602-10 / 602(S)-11 | 22 |
| Pressure booster – Ecomax 602-10 | 26 |
| Booster 6,15 kW – Ecomax 602(S)-11 / 612(S)-10 | 28 |
| Wash and rinse system | 32 |
| Control box | 36 |

SOMMAIRE

| | |
|--|----|
| Capot | 4 |
| Poignée | 6 |
| Bac et socle | 8 |
| Système de filtre (avec et sans vidange pompe) | 12 |
| Remplissage sans adoucisseur – Ecomax 602-10 | 14 |
| Remplissage sans adoucisseur – Ecomax 602-11 / 612-10 | 16 |
| Remplissage avec adoucisseur – Ecomax 602S-11 / 612S-10 | 18 |
| Pompe de lavage - 0,4kW / Pompes de dosage – Ecomax 602-10 / 602(S)-11 | 22 |
| Chaudière à pression – Ecomax 602-10 | 26 |
| Chaudière 6,15 kW – Ecomax 602(S)-11 / 612(S)-10 | 28 |
| Système de lavage et de rinçage | 32 |
| Panneau de commande | 36 |



PLATON SERVICE
8 (800) 500-34-41
www.platonservice.com

Bei nicht aufgeführten Anschlußspannungen bitte den, der Maschine beigelegten Schaltplan beachten.

For non listed voltages, refer to the wiring diagram shipped with the machine.

Pour d'autres tensions, se référer au schéma électrique envoyé avec la machine.

Bei nicht aufgeführten elektrischen Komponenten bitte den, der Maschine beigelegten Schaltplan beachten.

For non listed electrical parts, refer to the wiring diagram shipped with the machine.

Pour les composants électriques non émunérés, se référer au schéma électrique envoyé avec la machine.

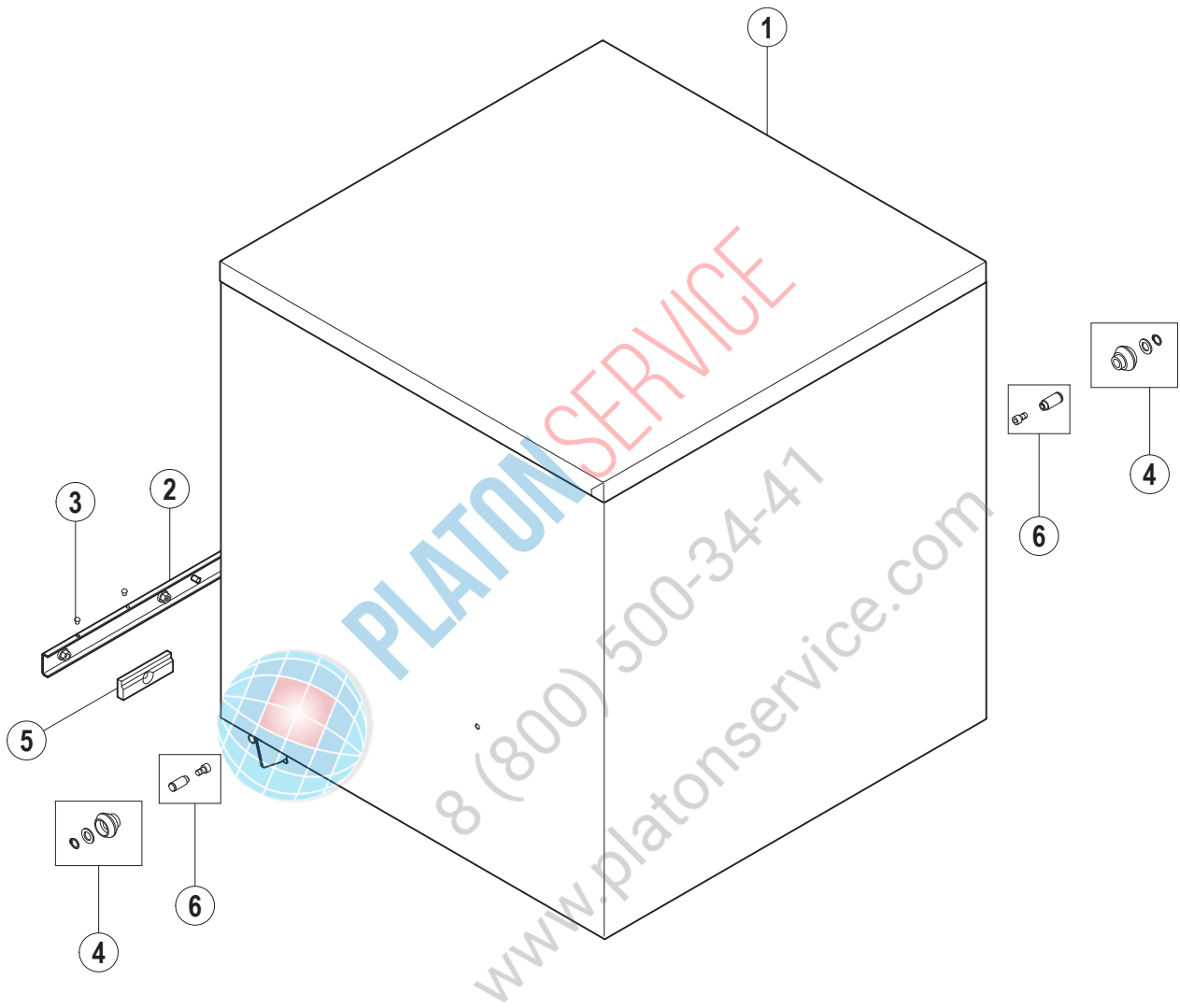

| Pos.-Nr. Key no. Réf. | Teile-Nr. Part no. No. pièce | Teile-Benennung Part name Nom de la pièce | Bemerkungen Remarks Remarques |
|-----------------------------|------------------------------------|--|-------------------------------------|
| 01 | 00-883882-001 | Haube Hood Capot | |
| 02 | 00-883477-001 | Anschlag, kpl. Stopper, cpl. Butée, cpl. | |
| 03 | 00-228828-000 | Puffer Buffer Bouchon | |
| 04 | 00-898080-001 | Ersatzteilkit – Rolle Replacement kit – roller Ens. de pièces détachées – rouleau | |
| 05 | 00-886987-001 | Ersatzteilkit – Abstandsblock Replacement kit – distance block Ens. de pièces détachées – bloc de distance | |
| 06 | 00-883965-001 | Ersatzteilkit – Achsbolzen Replacement kit – pin Ens. de pièces détachées – axe | |



PLATON SERVICE

8 (800) 500-34-41

www.platonservice.com

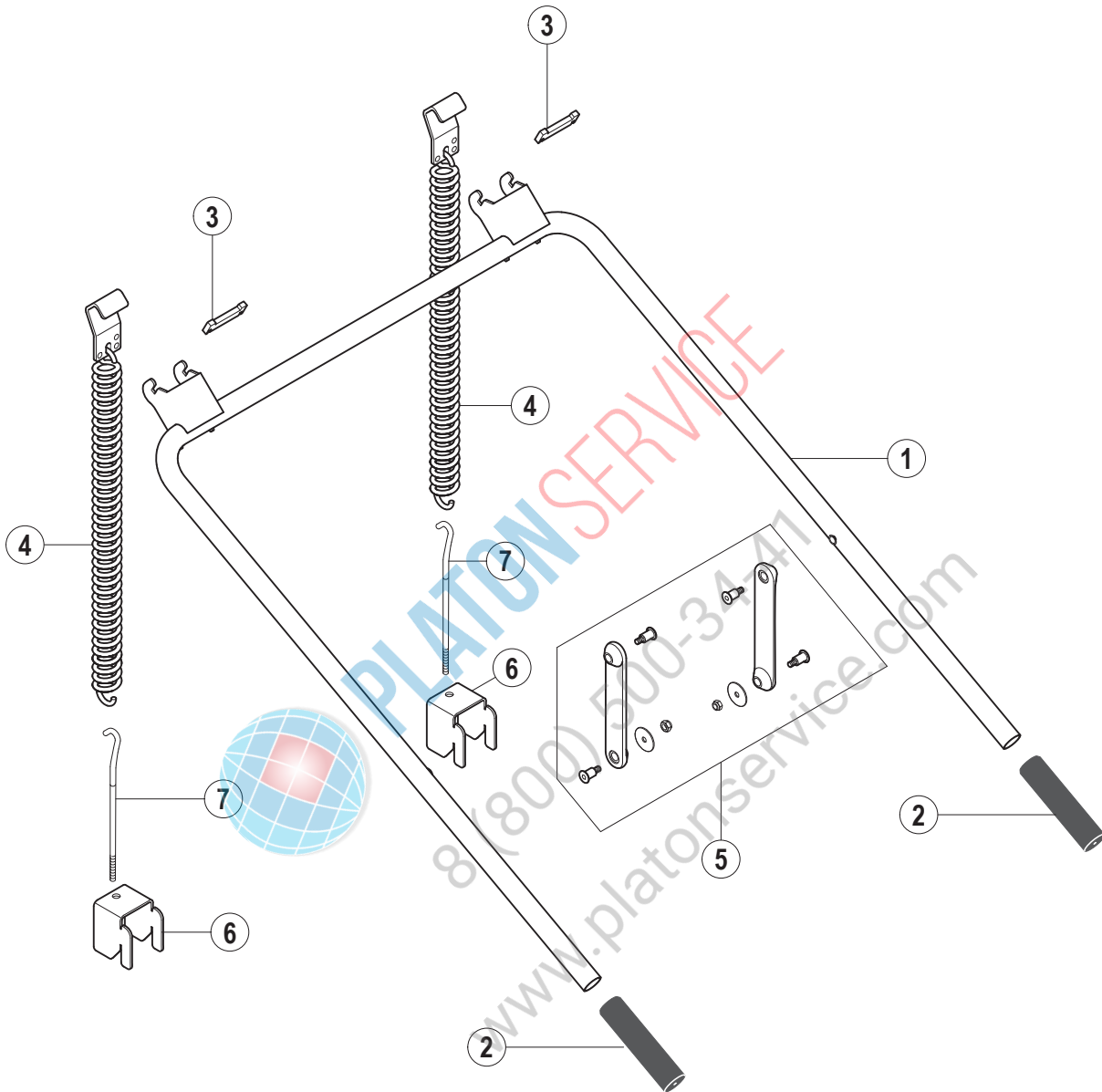

| Pos.-Nr. Key no. Réf. | Teile-Nr. Part no. No. pièce | Teile-Benennung Part name Nom de la pièce | Bemerkungen Remarks Remarques |
|-----------------------------|------------------------------------|---|-------------------------------------|
| 01 | 00-883800-001 | Griffbügel Door lift handle Poignée | |
| 02 | 00-226640-000 | Griff Handle Manche | |
| 03 | 00-883683-002 | Federhaltebolzen Spring bolt Fixation de Ressort | |
| 04 | 00-883636-003 | Zugfeder, kpl. Spring, assy. Ressort, cpl. | |
| 05 | 00-883947-001 | Ersatzteilkit – Hebellasche Replacement kit – door link Ens. de pièces détachées – bielle porte | |
| 06 | 00-883411-001 | Einhängung Ösenschraube Mounting bracket – hook Equerre de fixation – crochet | |
| 07 | 00-883931-001 | Ösenschraube Hook Crochet | |



PLATON SERVICE
8 (800) 500-34-41
www.platonservice.com

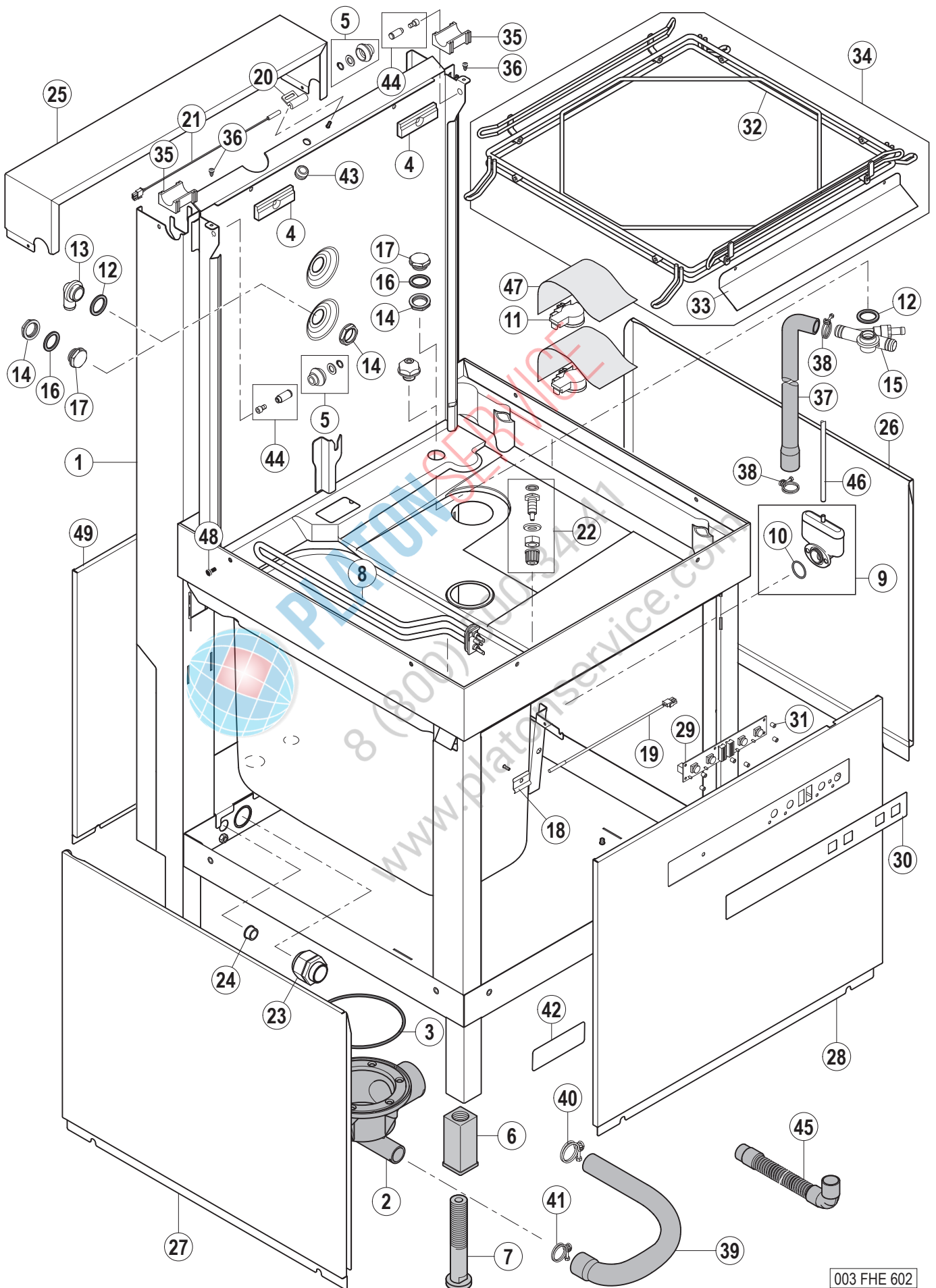

| Pos.-Nr. Key no. Réf. | Teile-Nr. Part no. No. pièce | Teile-Benennung Part name Nom de la pièce | Bemerkungen Remarks Remarques |
|-----------------------------|------------------------------------|--|--|
| 01 | 00-883424-006 | Unterbau Basement Châssis | ohne Enthärter without Softener sans adoucisseur |
| | 00-883424-010 | Unterbau Basement Châssis | mit Enthärter with softener avec adoucisseur |
| 02 | 00-883735-001 | Tankflansch Ablauf Drain body Corps de vidange | |
| 03 | 00-276903-028 | O-Ring O-ring Joint torique | |
| 04 | 01-246900-001 | Abstandsblock Distance block Bloc de distance | |
| 05 | 00-898080-001 | Ersatzteilkit – Rolle / Achsbolzen Replacement kit – roller Ens. de pièces détachées – rouleau | |
| 06 | 00-325008-001 | Verstellfuß Einschlagteil Foot insert Insert de pied | |
| 07 | 00-325007-001 | Verstellfuß Einschraubteil Adjustable foot Pied réglable | |
| 08 | 00-883423-001 | Heizkörper Heating element Thermoplongeur | |
| 09 | 01-240372-001 | Ersatzteilkit – Luftkammer Replacement kit – air trap Ens. de pièces détachées – cloche d'air | |
| 10 | 00-276903-056 | O-Ring O-ring Joint torique | |
| 11 | 00-775866-002 | Drucktransmitter Pressure transmitter Transmetteur de pression | |
| 12 | 00-775305-001 | Dichtung Gasket Joint | |
| 13 | 00-324097-000 | Füllstück Fill piece Pièce de remplissage | nicht bei FHE 602-10 not with FHE 602-10 n'existe pas sur l'FHE 602-10 |
| 14 | 00-324384-000 | Mutter Nut Ecrou | |
| 15 | 00-883817-001 | Belüftungsventil Non return valve Clapet antiretour | nicht bei FHE 602-10 not with FHE 602-10 n'existe pas sur l'FHE 602-10 |
| 16 | 00-168611-025 | Dichtung Gasket Joint | nur bei FHE 602-10 only with FHE 602-10 seulement sur l'FHE 602-10 |

| Pos.-Nr. Key no. Réf. | Teile-Nr. Part no. No. pièce | Teile-Benennung Part name Nom de la pièce | Bemerkungen Remarks Remarques |
|-----------------------------|------------------------------------|--|---|
| 17 | 01-297500-001 | Abdeckung Plug Bouchon | nur bei Ecomax 602-10 only with Ecomax 602-10 seulement sur l'Ecomax 602-10 |
| 18 | 00-775489-001 | Stütze – Temperaturfühler Support – temperature probe Support – sonde de temperature | |
| 19 | 00-775612-001 | Temperaturfühler Temperature probe Sonde de temperature | |
| 20 | 00-883838-001 | Halter Magnetschalter Reed switch mounting Attache de contact magnétique | |
| 21 | 01-240288-001 | Magnetschalter Reed switch Contact magnétique | |
| 22 | 00-883676-001 | Dosiernippel Reinger, kpl. Injector – detergent, assy. Injecteur – détergent, cpl. | nicht bei Ecomax 602-10 not with Ecomax 602-10 n'existe pas sur l'Ecomax 602-10 |
| 23 | 00-695661-005 | Kabelverschraubung Cable gland Presse-étoupe | |
| 24 | 00-886756-004 | Isolierdurchführung Socket Douille | |
| 25 | 00-883971-001 | Rückseitenabdeckung Rear side cover Couvercle de panneau arrière | |
| 26 | 00-883562-001 | Seitenverkleidung, rechts Side panel, right Panneau latéral, droite | |
| 27 | 00-883561-001 | Seitenverkleidung, links Side panel, left Panneau latéral, gauche | |
| 28 | 00-883969-001 | Frontverkleidung Front panel Panneau avant | |
| 29 | 00-897560-001 | Bedienteil Operation unit Module de service | |
| 30 | 01-510191-001 | Bedienfolie Keyboard foil Plastron de commande | |
| 31 | 00-298529-009 | Distanzhülsen Spacer Entretoise | |
| 32 | 00-898156-001 | Korbführung, kpl. Rack guide assy. Guides casiers, cpl. | |
| 33 | 00-883994-001 | Spritzschutz Splash guard Tôle de protection | |

| Pos.-Nr. Key no. Réf. | Teile-Nr. Part no. No. pièce | Teile-Benennung Part name Nom de la pièce | Bemerkungen Remarks Remarques |
|-----------------------------|------------------------------------|---|--|
| 34 | 00-898156-002 | Korbführung mit Spritzschutz, kpl. Rack guide with splash guard, assy. Guides casiers avec tôle de protection, cpl. | |
| 35 | 00-898024-001 | Kunststofflagerung Bearing Palier | |
| 36 | 00-228828-000 | Puffer Stopper Bouchon | |
| 37 | 00-883774-001 | Schlauch Hose Tuyau | nicht bei FHE 602-10 not with FHE 602-10 n'existe pas sur l'FHE 602-10 |
| 38 | 00-323945-029 | Schlauchklemme Hose clamp Collier de tuyau | nicht bei FHE 602-10 not with FHE 602-10 n'existe pas sur l'FHE 602-10 |
| 39 | 00-883524-001 | Schlauch Hose Tuyau | nicht bei FHE 602-10 / 602(S)-11 not with FHE 602-10 / 602(S)-11 n'existe pas sur l'FHE 602-10 / 602(S)-11 |
| 40 | 00-323945-033 | Schlauchklemme Hose clamp Collier de tuyau | nicht bei FHE 602-10 / 602(S)-11 not with FHE 602-10 / 602(S)-11 n'existe pas sur l'FHE 602-10 / 602(S)-11 |
| 41 | 00-323945-035 | Schlauchklemme Hose clamp Collier de tuyau | nicht bei FHE 602-10 / 602(S)-11 not with FHE 602-10 / 602(S)-11 n'existe pas sur l'FHE 602-10 / 602(S)-11 |
| 42 | 01-240359-001 | Aufkleber – Warnhinweis Adhesive label – warning Autocollant – avertissement | |
| 43 | 00-227748-001 | Kabeldurchführung Cable duct Passe fil | |
| 44 | 00-883965-001 | Ersatzteilkit – Achsbolzen Replacement kit – pin Ens. de pièces détachées – axe | |
| 45 | 00-323801-001 | Ablaufschlauch Drain Hose Tuyau de vidange | nur bei FHE 602-10 / 602-11 only with FHE 602-10 / 602-11 seulement sur l'FHE 602-10 / 602-11 |
| 46 | 00-898252-002 | Schlauch Hose Tuyau | |
| 47 | 01-297533-001 | Abdeckung Protection foil Plastron de protection | |
| 48 | 01-510170-001 | Rückseitenabdeckung Rear side cover Couvercle de panneau arrière | |
| 49 | 00-886859-001 | Stopfen Plug Bouchon | |

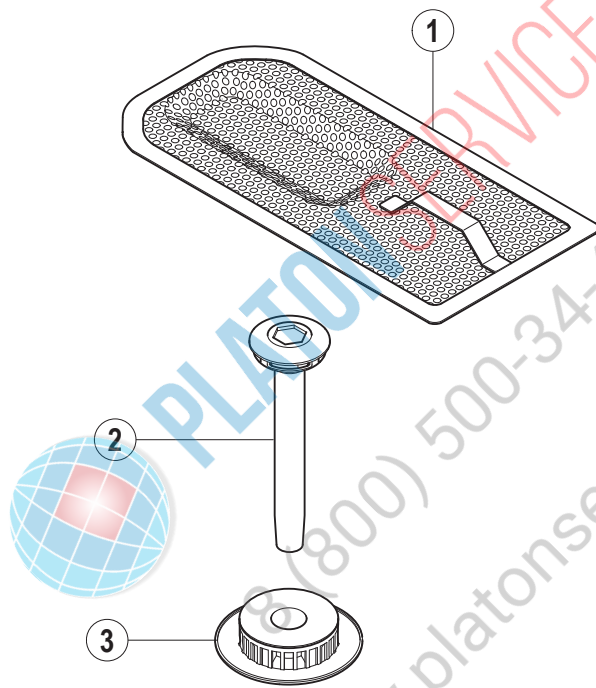

| Pos.-Nr. Key no. Réf. | Teile-Nr. Part no. No. pièce | Teile-Benennung Part name Nom de la pièce | Bemerkungen Remarks Remarques |
|-----------------------------|------------------------------------|---|-------------------------------------|
| 01 | 00-898189-001 | Flachsieb, kpl. Tank strainer Filtre | |
| 02 | 00-883737-001 | Standrohr Overflow pipe Tube trop-plein | |
| 03 | 00-883733-002 | Ablaufsieb Drain strainer Filtre de vidange | |



PLATON SERVICE

8 (800) 500-34-47

www.platonservice.com

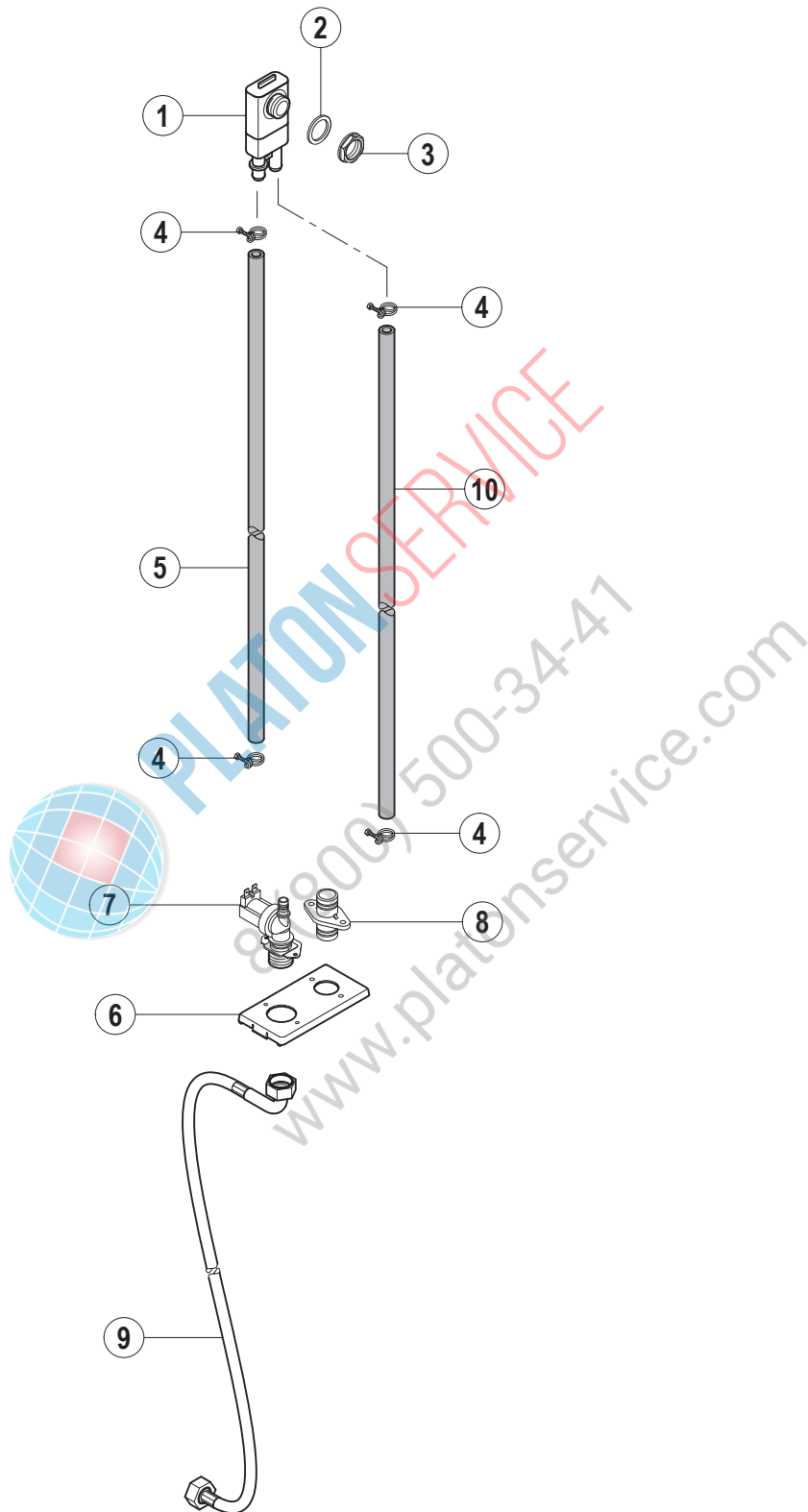

| Pos.-Nr. Key no. Réf. | Teile-Nr. Part no. No. pièce | Teile-Benennung Part name Nom de la pièce | Bemerkungen Remarks Remarques |
|-----------------------------|------------------------------------|--|-------------------------------------|
| 01 | 00-775759-001 | Rücksaugverhinderer Backflow preventer Brise vide | |
| 02 | 00-775305-001 | Dichtung Gasket Joint | |
| 03 | 00-324384-000 | Mutter Nut Ecrou | |
| 04 | 00-323945-018 | Schlauchklemme Hose clamp Collier de tuyau | |
| 05 | 00-775559-016 | Schlauch Hose Tuyau | |
| 06 | 00-883839-001 | Ventilhalterung Mounting bracket – valve Plaque de montage – soupape | |
| 07 | 00-883658-002 | Einlassventil Inlet valve Soupape d'admission | |
| 08 | 01-240159-001 | Verbindungsstück Connection piece Raccord | |
| 09 | 00-324088-001 | Zulaufschlauch Fill hose Tuyau de remplissage | |
| 10 | 00-775559-013 | Schlauch Hose Tuyau | |

PLATON SERVICE
 8 (800) 500-34-47
 www.platonservice.com

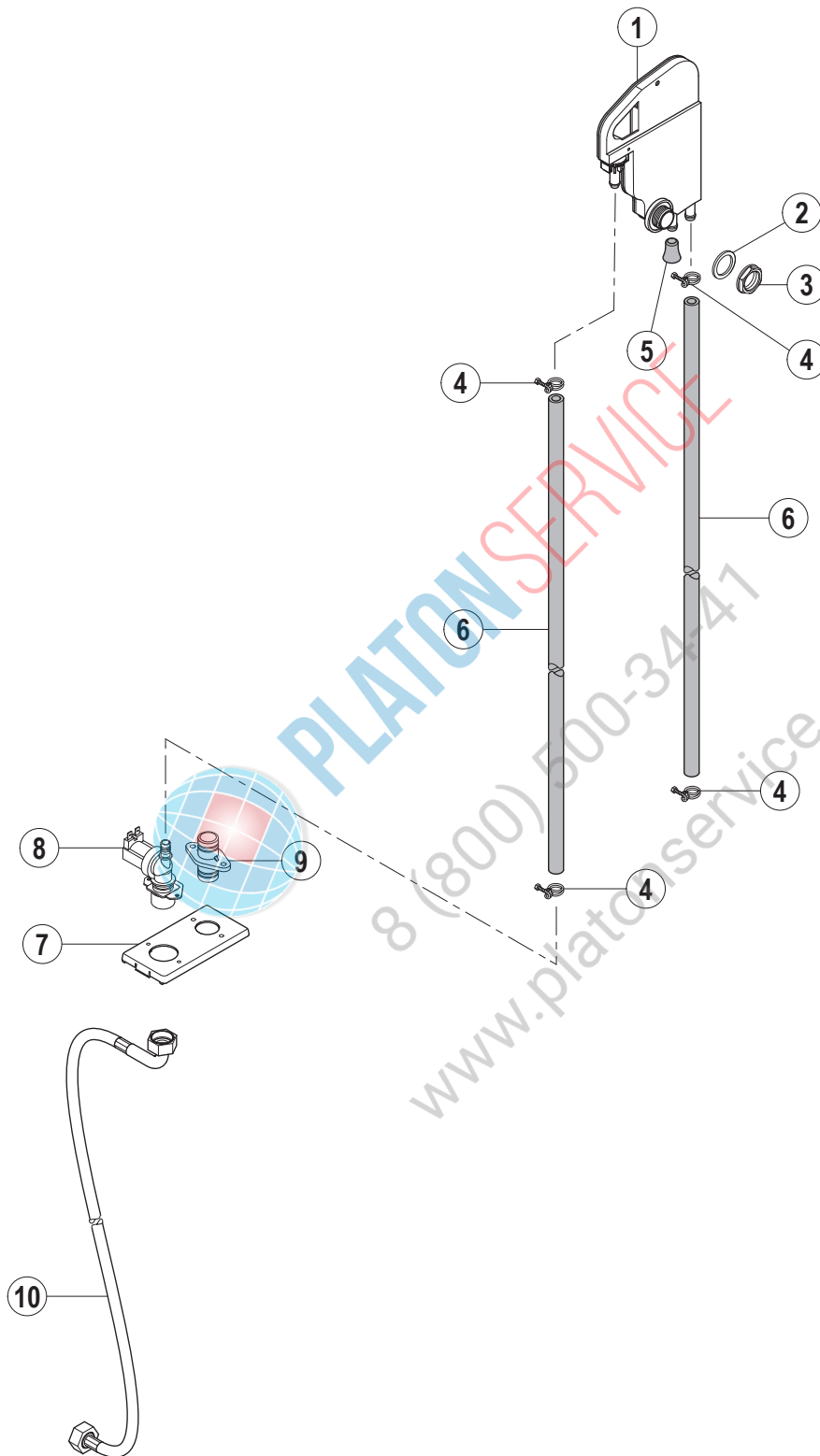

| Pos.-Nr. Key no. Réf. | Teile-Nr. Part no. No. pièce | Teile-Benennung Part name Nom de la pièce | Bemerkungen Remarks Remarques |
|-----------------------------|------------------------------------|--|-------------------------------------|
| 01 | 01-297510-001 | Wassereinlauf Waterbreak Brise vide | |
| 02 | 00-775305-001 | Dichtung Gasket Joint | |
| 03 | 00-324384-000 | Mutter Nut Ecrou | |
| 04 | 00-323945-018 | Schlauchklemme Hose clamp Collier de tuyau | |
| 05 | 00-775531-001 | Blindstopfen Blind plug Bouchon | |
| 06 | 00-775559-016 | Schlauch Hose Tuyau | |
| 07 | 00-883839-001 | Ventilhalterung Mounting bracket – valve Plaque de montage – soupape | |
| 08 | 00-883658-001 | Einlassventil Inlet valve Soupape d'admission | |
| 09 | 01-240159-001 | Verbindungsstück Connection piece Raccord | |
| 10 | 01-240316-001 | Zulaufschlauch Fill hose Tuyau de remplissage | |

PLATON SERVICE
 8 (800) 500-34-47
 www.platonservice.com

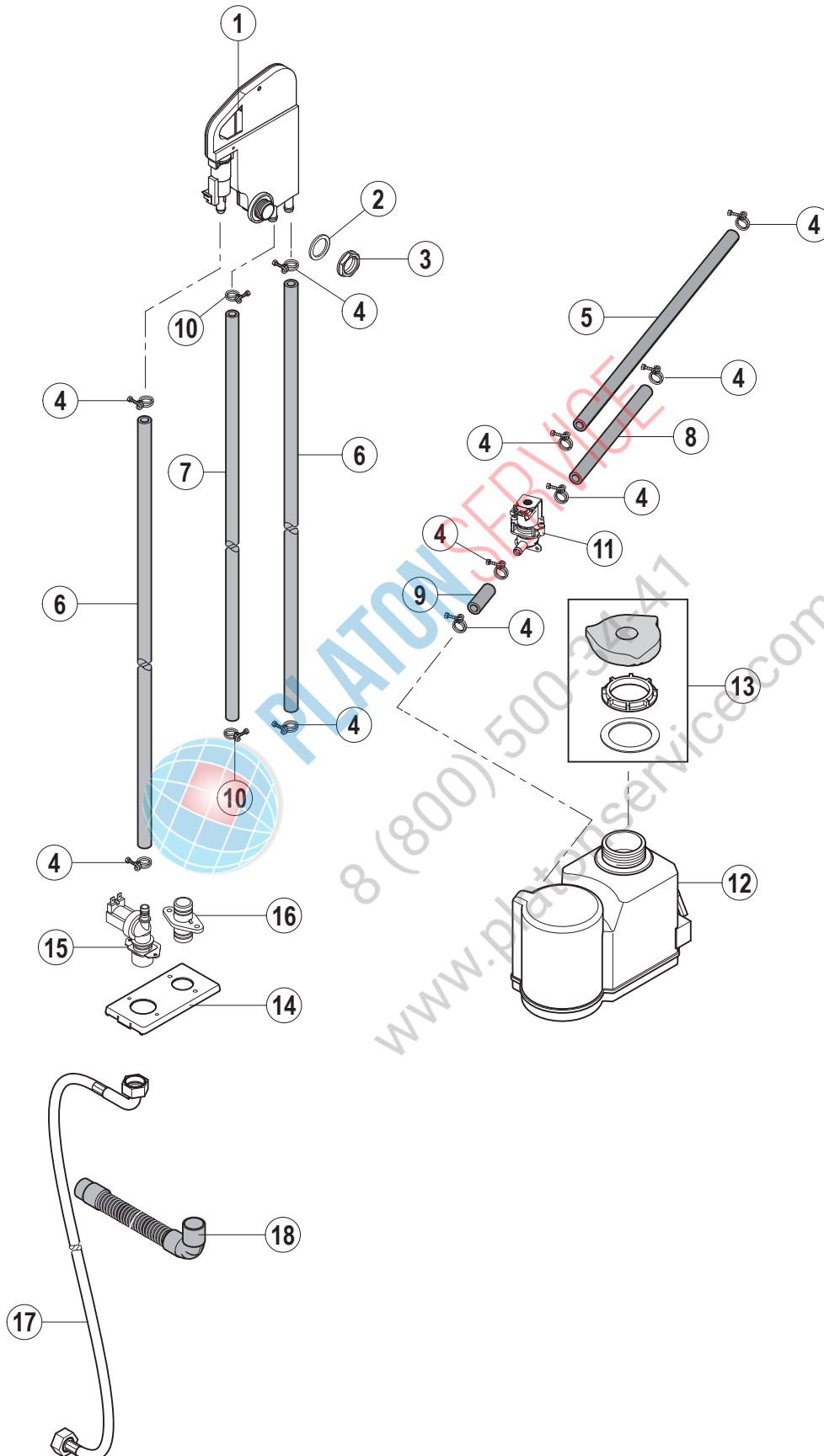

| Pos.-Nr. Key no. Réf. | Teile-Nr. Part no. No. pièce | Teile-Benennung Part name Nom de la pièce | Bemerkungen Remarks Remarques |
|-----------------------------|------------------------------------|---|-------------------------------------|
| 01 | 01-297510-002 | Wassereinlauf Waterbreak Brise vide | |
| 02 | 00-775305-001 | Dichtung Gasket Joint | |
| 03 | 00-324384-000 | Mutter Nut Ecrou | |
| 04 | 00-323945-018 | Schlauchklemme Hose clamp Collier de tuyau | |
| 05 | 00-775559-007 | Schlauch Hose Tuyau | |
| 06 | 00-775559-016 | Schlauch Hose Tuyau | |
| 07 | 00-775611-006 | Schlauch Hose Tuyau | |
| 08 | 00-775559-008 | Schlauch Hose Tuyau | |
| 09 | 00-775559-020 | Schlauch Hose Tuyau | |
| 10 | 00-323945-015 | Schlauchklemme Hose clamp Collier de tuyau | |
| 11 | 00-775897-001 | Magnetventil Solenoid valve Electrovanne | |
| 12 | 00-775918-010 | Enthärtereinheit Softener Adoucisseur | |
| 13 | 00-775918-050 | Ersatzteilkit – Deckel Replacement kit – cap Ens. de pièces détachées – couvercle | |
| 14 | 00-883839-001 | Ventilhalterung Mounting bracket – valve Plaque de montage – soupape | |
| 15 | 00-883658-001 | Einlassventil Inlet valve Soupape d'admission | |
| 16 | 01-240159-001 | Verbindungsstück Connection piece Raccord | |
| 17 | 01-240316-001 | Zulaufschlauch Fill hose Tuyau de remplissage | |

| Pos.-Nr. Key no. Réf. | Teile-Nr. Part no. No. pièce | Teile-Benennung Part name Nom de la pièce | Bemerkungen Remarks Remarques |
|-----------------------------|------------------------------------|--|-------------------------------------|
| 18 | 00-883961-001 | Ablaufschlauch Drain Hose Tuyau de vidange | |



PLATON SERVICE

8 (800) 500-34-47

www.platonservice.com



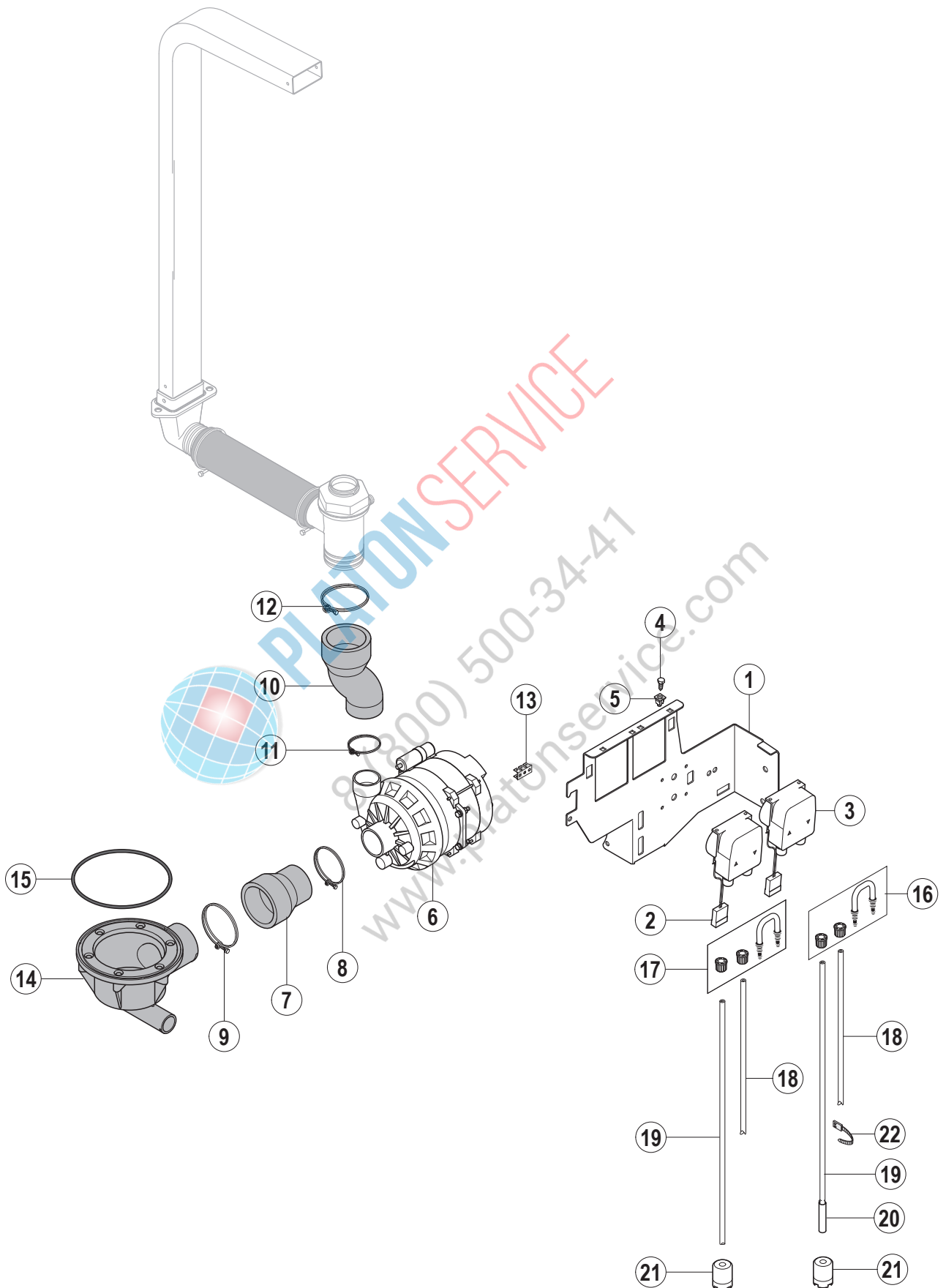

| Pos.-Nr. Key no. Réf. | Teile-Nr. Part no. No. pièce | Teile-Benennung Part name Nom de la pièce | Bemerkungen Remarks Remarques |
|-----------------------------|------------------------------------|--|--|
| 01 | 00-883585-001 | Halterung – Dosierpumpen Mounting bracket – dosing pumps Plaque de montage – pompes de dosage | |
| 02 | 00-883828-002 | Dosierpumpe – Reiniger Dosing pump – detergent Pompe de dosage – détergent | nicht bei Ecomax 602-10 not with Ecomax 602-10 n'existe pas sur l'Ecomax 602-10 |
| 03 | 00-883828-001 | Dosierpumpe – Klarspüler Dosing pump – rinse aid Pompe de dosage – produit de rinçage | |
| 04 | 00-600623-000 | Blechschraube Sechskant Screw hex. Vis hex. | |
| 05 | 00-775460-001 | Einsteckmutter Clip nut Ecrou de clip | |
| 06 | 00-883833-001 | Waschpumpe Wash pump Pompe de lavage | |
| | 00-883833-010 | Ersatzteilkit – Waschpumpe Replacement kit – wash pump Ens. de pièces détachées – pompe de lavage | (beinhaltet O-Ring, Laufrad und Gleitringdichtung) (including O-ring, impeller and mechanical seal) (compris joint torrique, roue et joint tournant) |
| 07 | 00-883835-001 | Schlauch Hose Tuyau | |
| 08 | 00-323945-064 | Schlauchklemme Hose clamp Collier de tuyau | |
| 09 | 00-323945-084 | Schlauchklemme Hose clamp Collier de tuyau | |
| 10 | 00-883836-001 | Schlauch Hose Tuyau | |
| 11 | 00-323945-060 | Schlauchklemme Hose clamp Collier de tuyau | |
| 12 | 00-323945-080 | Schlauchklemme Hose clamp Collier de tuyau | |
| 13 | 00-226970-003 | Erdungsfahne Grounding terminal Borne de terre | |
| 14 | 00-883735-001 | Tankflansch Ablauf Drain body Corps de vidange | |
| 15 | 00-276903-028 | O-Ring O-ring Joint torique | |
| 16 | 00-775608-001 | Ersatzteilkit – Klarspüler Replacement kit – rinse aid Ens. de pièces détachées – produit de rinçage | |

| Pos.-Nr. Key no. Réf. | Teile-Nr. Part no. No. pièce | Teile-Benennung Part name Nom de la pièce | Bemerkungen Remarks Remarques |
|-----------------------------|------------------------------------|---|---|
| 17 | 00-775608-002 | Ersatzteilkit – Reiniger Replacement kit – detergent Ens. de pièces détachées – détergent | nicht bei Ecomax 602-10 not with Ecomax 602-10 n'existe pas sur l'Ecomax 602-10 |
| 18 | 01-246301-008 | Druckschlauch Pressure hose Tuyau de pression | nicht bei Ecomax 602-10 not with Ecomax 602-10 n'existe pas sur l'Ecomax 602-10 |
| 19 | 01-246301-011 | Saugschlauch Suction hose Tuyau d'aspiration | |
| 20 | 01-246210-001 | PE Schlauch (blau) Hose (blue) Tuyau (bleu) | |
| 21 | 00-775239-001 | Ansaugstück Suction piece Pièce d'aspiration | |
| 22 | 00-165128-001 | Kabelbinder Binder Collier | |



PLATON SERVICE
 8 (800) 500-34-41
 www.platonservice.com



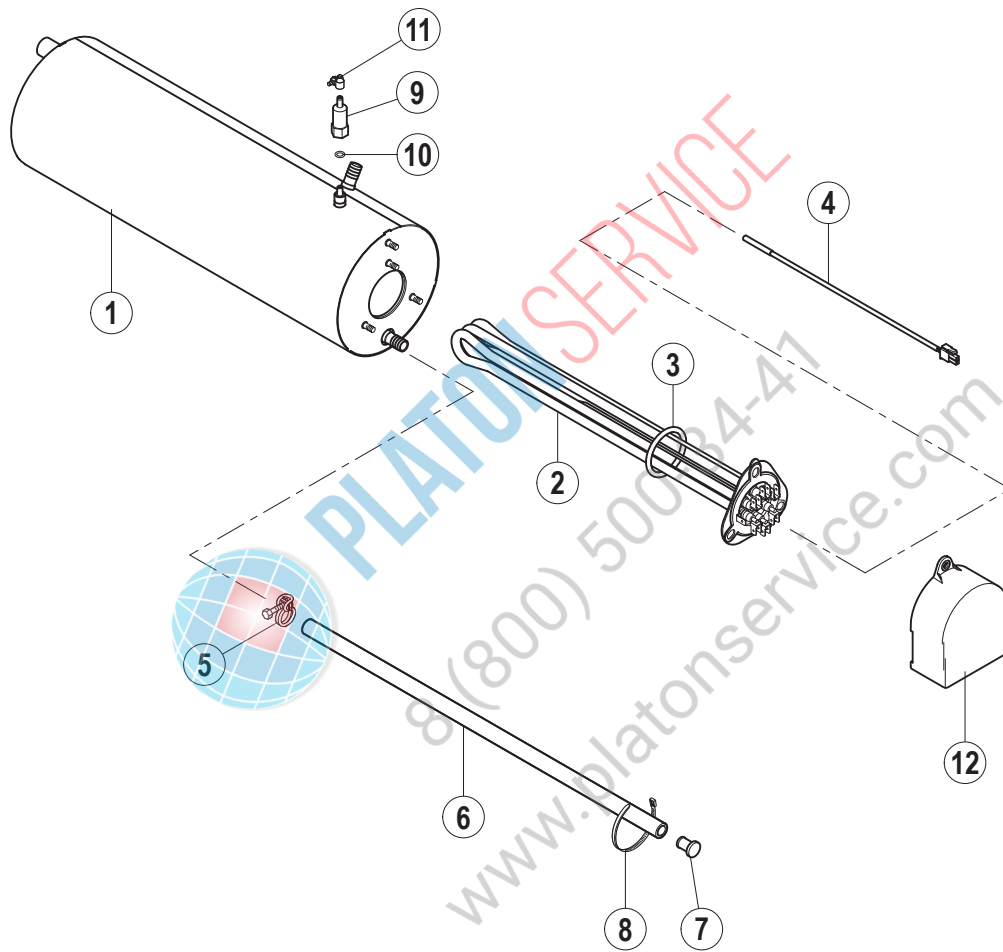

| Pos.-Nr. Key no. Réf. | Teile-Nr. Part no. No. pièce | Teile-Benennung Part name Nom de la pièce | Bemerkungen Remarks Remarques |
|-----------------------------|------------------------------------|--|-------------------------------------|
| 01 | 01-240791-001 | Boiler Booster Chaudière | |
| 02 | 01-240135-002 | Boilerheizung Heating element – booster Thermoplongeur – chaudière | |
| 03 | 01-240761-001 | O-Ring O-ring Joint torique | |
| 04 | 00-775612-001 | Temperaturfühler – Boiler Temperature probe – booster Sonde de température – chaudière | |
| 05 | 00-323945-015 | Schlauchklemme Hose clamp Collier de tuyau | |
| 06 | 00-774080-001 | Schlauch Hose Tuyau | |
| 07 | 00-774512-001 | Stopfen Plug Bouchon | |
| 08 | 00-165128-001 | Kabelbinder Binder Collier | |
| 09 | 01-240452-001 | Gewindenippel Threaded nipple Raccord fileté | |
| 10 | 00-276903-055 | O-Ring O-ring Joint torique | |
| 11 | 00-303340-008 | Schlauchklemme Hose clamp Collier de tuyau | |
| 12 | 01-294062-001 | Abdeckung Cover Couvercle | |

PLATON SERVICE
 8 (800) 500-34-47
 www.platonservice.com

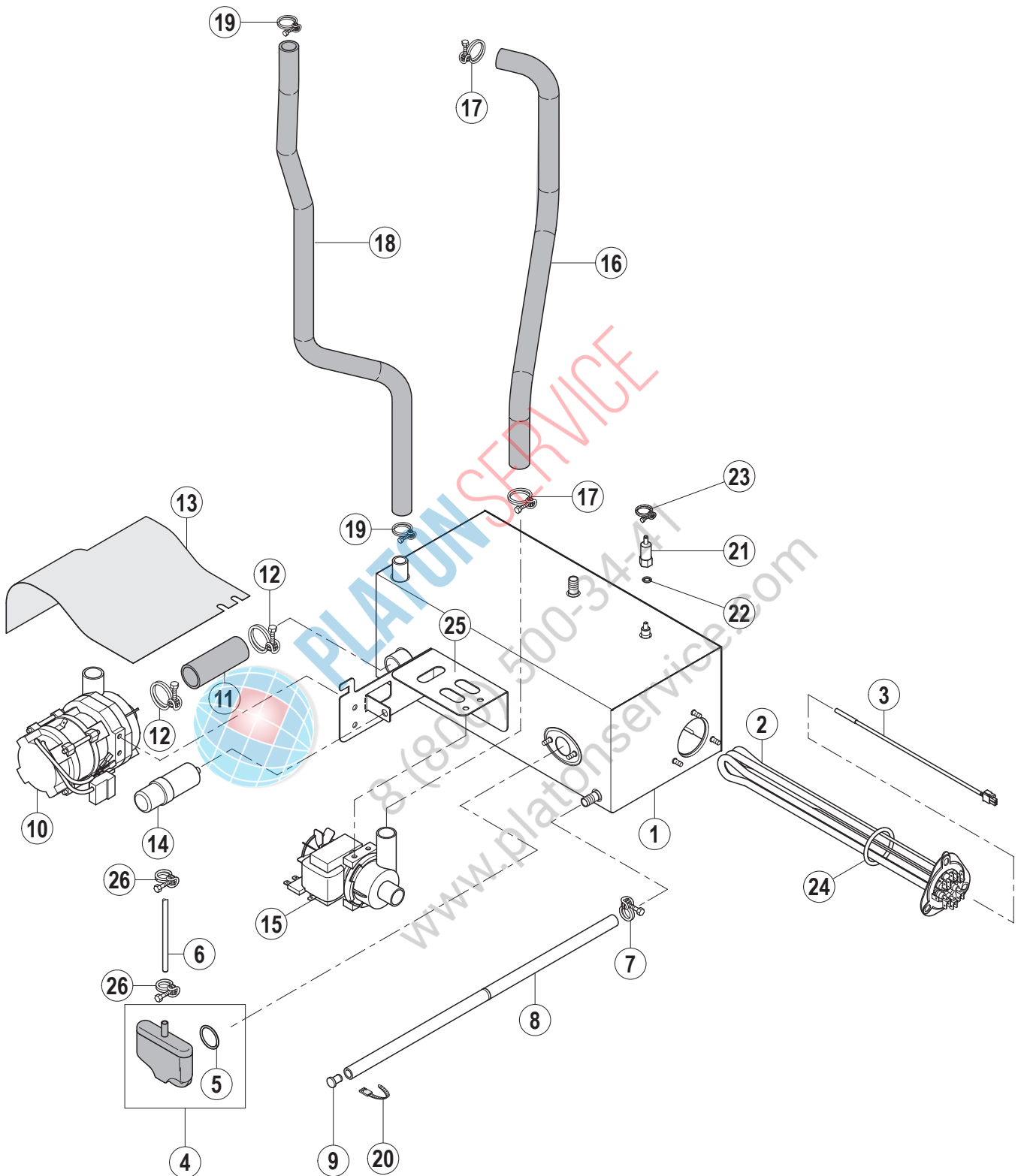

| Pos.-Nr. Key no. Réf. | Teile-Nr. Part no. No. pièce | Teile-Benennung Part name Nom de la pièce | Bemerkungen Remarks Remarques |
|-----------------------------|------------------------------------|---|--|
| 01 | 00-883851-002 | Boiler 6,15 kW Booster 6,15 kW Chaudière 6,15 kW | |
| 02 | 01-240135-002 | Boilerheizung Heating element – booster Thermoplongeur – chaudière | |
| 03 | 00-775612-001 | Temperaturfühler – Boiler Temperature probe – booster Sonde de température – chaudière | |
| 04 | 01-240372-001 | Ersatzteilkit – Luftkammer Replacement kit – air trap Ens. de pièces détachées – cloche d'air | |
| 05 | 00-276903-056 | O-Ring O-ring Joint torique | |
| 06 | 00-898252-005 | Schlauch Hose Tuyau | |
| 07 | 00-323945-015 | Schlauchklemme Hose clamp Collier de tuyau | |
| 08 | 00-774080-001 | Schlauch Hose Tuyau | |
| 09 | 00-774512-001 | Stopfen Plug Bouchon | |
| 10 | 00-775854-001 | Spülpumpe, kpl. Rinse pump, assy. Pompe de rinçage, cpl. | |
| 11 | 00-883680-001 | Schlauch Hose Tuyau | |
| 12 | 00-323945-035 | Schlauchklemme Hose clamp Collier de tuyau | |
| 13 | 00-883837-001 | Abdeckung – Spülpumpe Protection foil – rinse pump Plastron de protection – pompe de rinçage | |
| 14 | 00-226568-002 | Kondensator Capacitor Condensateur | |
| 15 | 00-883993-001 | Ablaufpumpe Drain pump Pompe de vidange | nicht bei FHE 602-11 not with FHE 602-11 n'existe pas sur l'FHE 602-11 |
| 16 | 00-883775-001 | Schlauch Hose Tuyau | |
| 17 | 00-325945-033 | Schlauchklemme Hose clamp Collier de tuyau | |

| Pos.-Nr. Key no. Réf. | Teile-Nr. Part no. No. pièce | Teile-Benennung Part name Nom de la pièce | Bemerkungen Remarks Remarques |
|-----------------------------|------------------------------------|--|-------------------------------------|
| 18 | 00-883776-001 | Schlauch Hose Tuyau | |
| 19 | 00-323945-025 | Schlauchklemme Hose clamp Collier de tuyau | |
| 20 | 00-165128-001 | Kabelbinder Binder Collier | |
| 21 | 01-240452-001 | Gewindenippel Threaded nipple Raccord fileté | |
| 22 | 00-276903-055 | O-Ring O-ring Joint torique | |
| 23 | 00-303340-008 | Schlauchklemme Hose clamp Collier de tuyau | |
| 24 | 01-240135-011 | O-Ring O-ring Joint torique | |
| 25 | 01-297536-001 | Halterung – Pumpe Support – pump Support – pompe | |
| 26 | 01-510143-001 | Schlauchklemme Hose clamp Collier de tuyau | |



PLATON SERVICE
 8 (800) 500-34-47
 www.platonservice.com



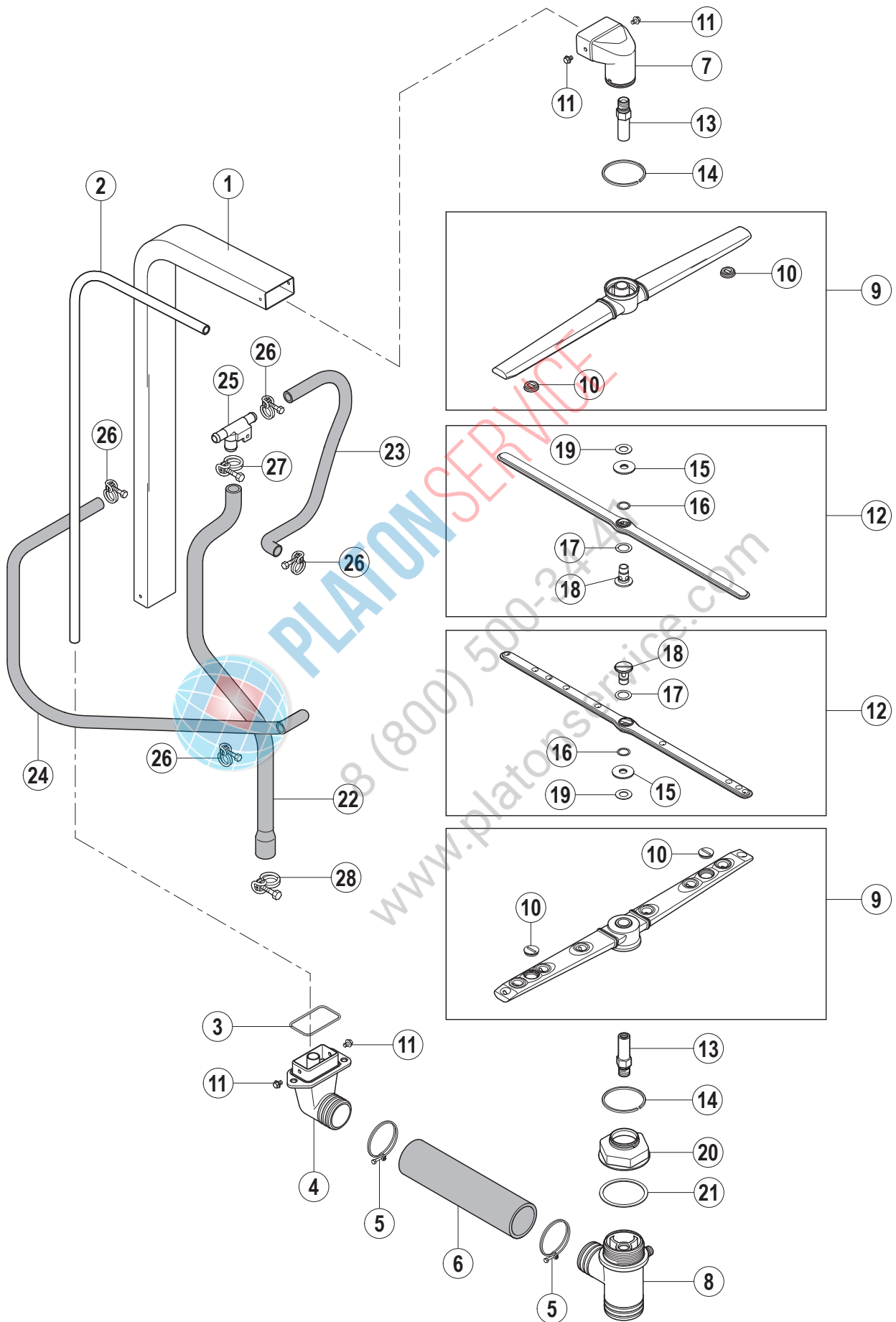

| Pos.-Nr. Key no. Réf. | Teile-Nr. Part no. No. pièce | Teile-Benennung Part name Nom de la pièce | Bemerkungen Remarks Remarques |
|-----------------------------|------------------------------------|---|---|
| 01 | 00-883529-001 | Waschleitung, kpl. Manifold, assy. Colonne, cpl. | |
| 02 | 00-883512-001 | Rohr – Spülung Pipe – rinse Tuyau – rinçage | |
| 03 | 00-276903-029 | O-Ring O-ring Joint torique | |
| 04 | 00-883481-001 | Anschluss – Waschleitung Connection – wash pipe Raccord – tuyau de lavage | |
| 05 | 00-323945-060 | Schlauchklemme Hose clamp Collier de tuyau | |
| 06 | 00-883528-001 | Schlauch Hose Tuyau | |
| 07 | 00-883467-001 | Wascharmbasis, oben Upper wash arm hub Moyeu du bras de lavage supérieur | |
| 08 | 00-883488-001 | Wascharmbasis, unten Lower wash arm hub Moyeu du bras de lavage inférieur | |
| 09 | 01-240050-001 | Wascharm, kpl. Wash arm, assy. Bras de lavage, cpl. | (inkl. Teile-Nr. 10) (incl. item no. 10) (compr. ref. no. 10) |
| 10 | 01-240028-001 | Stopfen Plug Bouchon | |
| 11 | 00-609782-000 | Schraube Screw Vis | |
| 12 | 01-240096-003 | Spülarm, kpl. Rinse arm, assy. Bras de rinçage, cpl. | (inkl. Teile-Nr. 15, 16, 17, 18, 19) (incl. item no. 15, 16, 17, 18, 19) (compr. ref. no. 15, 16, 17, 18, 19) |
| 13 | 00-883479-002 | Achse Axle Axe | |
| 14 | 00-775933-003 | Dichtring Gasket Joint | |
| 15 | 01-240205-001 | Rändelmutter Milled nut Ecrou moleté | |
| 16 | 00-774072-001 | Teflonscheibe Teflon washer Rondelle du Téflon | |
| 17 | 00-774072-002 | Teflonscheibe Teflon washer Rondelle du Téflon | |

| Pos.-Nr. Key no. Réf. | Teile-Nr. Part no. No. pièce | Teile-Benennung Part name Nom de la pièce | Bemerkungen Remarks Remarques |
|-----------------------------|------------------------------------|--|--|
| 18 | 01-240095-001 | Achse – Spülarm Axle – rinse arm Axe – bras de rinçage | |
| 19 | 00-774072-007 | Teflonscheibe Teflon washer Rondelle du Téflon | |
| 20 | 00-883496-001 | Trennmutter Nut Ecrou | |
| 21 | 00-172986-035 | Dichtung Gasket Joint | |
| 22 | 00-883721-001 | Schlauch Hose Tuyau | nicht bei FHE 602-10 not with FHE 602-10 n'existe pas sur l'FHE 602-10 |
| | 00-883840-002 | Schlauch Hose Tuyau | nur bei FHE 602-10 only with FHE 602-10 seulement sur l'FHE 602-10 |
| 23 | 00-898247-002 | Schlauch Hose Tuyau | |
| 24 | 00-898247-009 | Schlauch Hose Tuyau | |
| 25 | 00-324071-000 | T-Stück Tee Té | |
| 26 | 00-323945-021 | Schlauchklemme Hose clamp Collier de tuyau | |
| 27 | 00-323945-025 | Schlauchklemme Hose clamp Collier de tuyau | |
| 28 | 00-323945-069 | Schlauchklemme Hose clamp Collier de tuyau | |



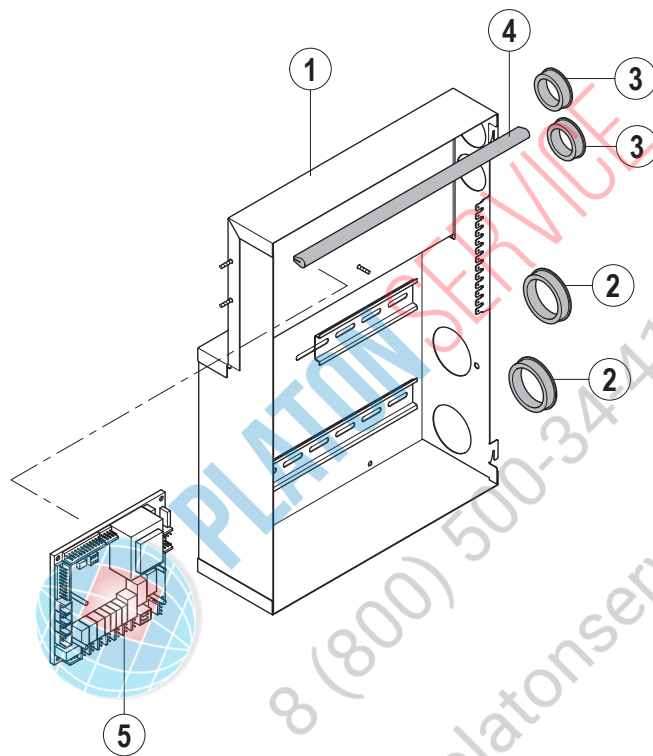

| Pos.-Nr. Key no. Réf. | Teile-Nr. Part no. No. pièce | Teile-Benennung Part name Nom de la pièce | Bemerkungen Remarks Remarques |
|-----------------------------|------------------------------------|--|-------------------------------------|
| 01 | 00-883515-001 | Schaltschrank Control box Coffret électrique | |
| 02 | 00-886756-001 | Kabeldurchführung Cable duct Passe fil | |
| 03 | 00-886756-003 | Kabeldurchführung Cable duct Passe fil | |
| 04 | 00-229169-007 | Dichtung Gasket Joint | |
| 05 | 00-897545-003 | Steuerung Control unit Unité de commande | |



PLATON SERVICE

8 (800) 500-34-47

www.platonservice.com



PLATONSERVICE

8 (800) 500-34-47

www.platonservice.com

Der Hersteller behält sich das Recht vor, an allen Produkten Änderungen oder Verbesserungen ohne Ankündigung vorzunehmen.

The manufacturer retains the right at all products changes or improvements without announcement.

Ce catalogue n'est pas contractuel. Le fabricant se réserve le droit, et sans préavis, d'apporter toutes modifications ou améliorations à ses matériels.